

# THOR 90 SILENT

Uitvoering met dieselmotor - Qmax 90 m<sup>3</sup>/h - Hmax 20 m



## Zuigerpomp voor bronbemaling



### Specificatie

Zuig/Pers	4" of 6" snelkoppeling
Type aansluiting	Perrot of Bauer
Qmax	90m <sup>3</sup> /h
Hmax	20 m
Zuighoogte	9,6 m
Motor	Hatz 1D81
Vermogen	5 kW (op 1.500 rpm ISO 3046)
Brandstofverbruik	1,0 l/h tot 1,4 l/h (max)
Gewicht (ledig)	1.858 kg
Geluidsniveau	47 dB(A) op 10 m

## THOR 90 SILENT

### Dubbelwerkende geluidgedempte zelfaanzuigende zuigerpomp

Dubbelwerkende geluidgedempte droog zelfaanzuigende zuigerpomp, bestand tegen drooglopen zonder risico van schade of overmatige slijtage van onderdelen. Hoog rendement pompen 93% (dat wil zeggen laag brandstof verbruik). Gering en eenvoudig onderhoud. Thermisch verzinkt stalen onderstel en frame. De omkastingen zijn stapelbaar en voorzien van hijs oog. Tankinhoud 180 liter. Dubbelwerkende handpomp voor aftappen van olie en lekwater. Verzinkt stalen opvangbak (voor opvang tot 110 % van de brandstoftankinhoud).

### Toepassingen

Varisco S.p.A heeft jarenlange ervaring in het ontwerpen en produceren van zuigerpompen. Varisco S.p.A heeft nu een nieuwe serie elektrische- en diesel aangedreven zuigerpompen met nieuwe innovatieve functies, die niet alleen voldoen aan de behoeften van de markt, maar het ook tot een uniek product maken.

### Geschikt voor

bronnering  
horizontale drainage  
saneringen

### Voordelen

#### Pomp

Hoog rendement: 93%

#### Eenvoudig onderhoud

Simpel onderhoud door veel inspectiedeksels  
Verwijderbaar zuigfilter en inspectie deksel

#### Duurzaamheid

Spiraalvormige tandwielen in GJS-400  
Stalen cilinder met nikkel coating  
Slijtvastheid (900 HV)  
Zuigerstang RVS 316

#### Continue bedrijf

Ca. 6 dagen met een 180 liter tank

#### Omgeving

Van alle zijden goed toegankelijk middels deuren en scharnierbare panelen



Pompen Techniek Nederland  
Winkelskamp 13  
7255 PZ Hengelo (Gld.)  
Tel.: +31 (0) 575 46 80 30  
info@pompechnieknederland.nl

[www.pompechnieknederland.nl](http://www.pompechnieknederland.nl)

# THOR 90 SILENT

## Technische gegevens

### Pomp

Pomp model	THOR 90
Qmax	90 m <sup>3</sup> /h
Hmax	20 m
Max. aanzuighoogte	9,6 m
Pomphuis	Gietijzer GJL 200
Kleppendecksel	Gietijzer
Kleppen	NBR
Manchetten	Leder
Stenenvanger	Verzinkt staal
Zuigerstang	RVS 316
Cilinderbus	Stalen cilinder met nikkel coating slijtvastheid (900 HV)
Asafdichting	Stopbuspakking
Type aansluiting	4" of 6" snelkoppeling
Zuig/Pers	Perrot of Bauer

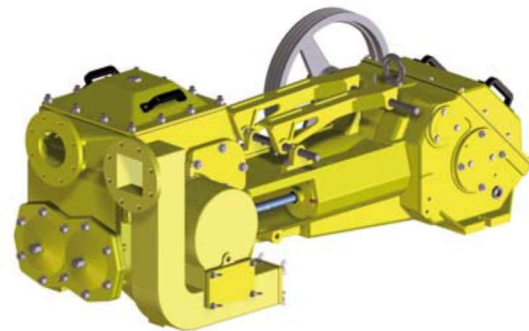

### Motor

Merk	Hatz
Model	1D81
Type	Diesel
Vermogen max	5,0 kW – 7,5 HP (1500 rpm)
Aantal cilinders	1
Koeling	Lucht gekoeld
Toerental	1500 rpm
Startmethode	Elektrisch (handmatige stop)
Accu	12 V -54 Ah onderhoudsvrij
Brandstofverbruik	Van 1,0 l/h tot 1,4 l/h (max)
EU emissie	Niet van toepassing

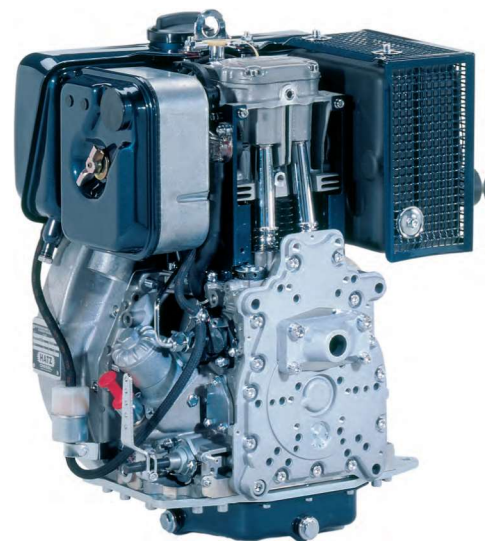

### Verbruik

Toerental [rpm]	1500
Brandstofverbruik [l/h]	1,0 l/h tot 1,4 l/h (max)
Vermogen [kW]	5
Vermogen [HP]	7.5

### Kunststof controle paneel

Hand bediening,
Contactsleutel
Urenteller
Waarschuwingsslampen: <b>Dynamo</b>
<b>Oliedruk</b>



# THOR 90 SILENT OMKASTING

## Omkastings

<b>Model</b>	Thor 90 Silent geluidgedempte omkastings
<b>Afmetingen</b>	2.113 x 977 x 1.386 mm (excl. aansluitdelen en stapelhoeken)
<b>Materiaal</b>	Verzinkt staal
<b>Coating</b>	Poeder coating
<b>Omkastings kleur</b>	RAL 5010 (blauw standaard)
<b>Binnenwerk kleur</b>	RAL 7031 grijs (standaard)
<b>Transport punten</b>	Heftruckkokers en hijssoog
<b>Accu</b>	12V 54Ah onderhoudsvrij
<b>Tank</b>	180 liter, RVS tank
<b>Stalen lekbak</b>	(voor opvang tot 110 % van de brandstoftankinhoud)
<b>Deuren</b>	Met afsluitbare greepsloten
<b>Stapelhoeken</b>	Op de vier hoeken
<b>Bovenpanelen</b>	Scharnierbaar Voor betere toegang
<b>Hoogte aansluitdelen</b>	878 hartmaat



## Opties

- Stopmagneet voor elektrische stop
- Specifieke klantenwensen zijn leverbaar

## Afmetingen

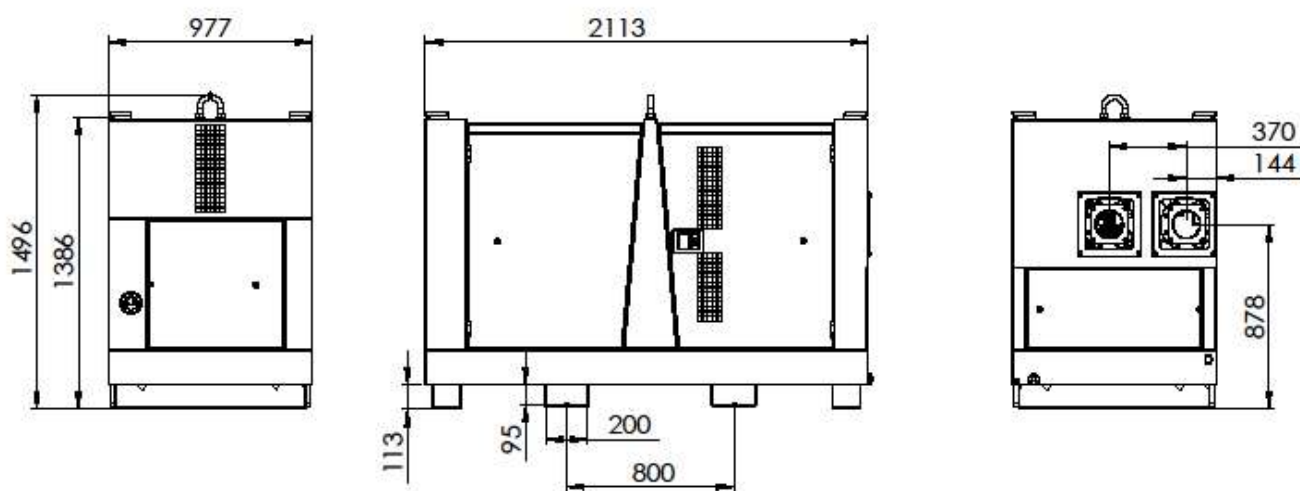

# THOR 90 SILENT

## Kenmerken

Simpel onderhoud door veel inspectiedeksels  
Kleppendeksel met dubbele handgrepen  
Eenvoudige toegang in de zuigerkamer

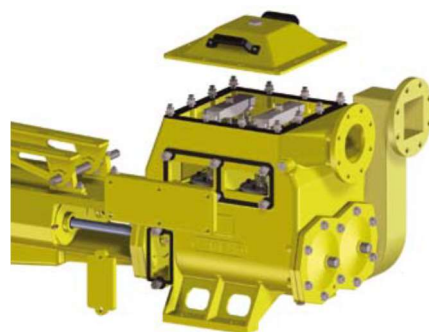

Verwijderbaar zuigfilter en inspectie deksel  
Stenenvanger met vuilvanger in de zuig

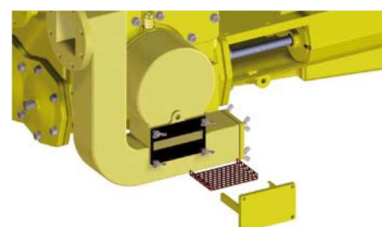

Spiraalvormige tandwielen in GJS-400



Stalen cilinder met nikkel coating, slijtvastheid (900 HV)

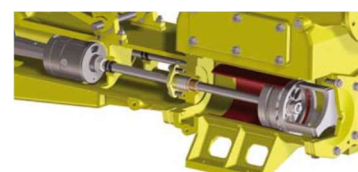

Omkastung van verzinkt staal  
Service vriendelijk, aan alle zijden deuren of panelen  
Boven panelen scharnierbaar

