



OPTIMIX

2G 55-75

2G 90-75



Anwendung

Tauchmotorrührwerk
Trockensubstanzgehalt bis 12 %
Substrattemperatur bis 55°C
pH-Werte 6,5 - 8,2

Motor

Leistungen: 5,5 / 9,0 kW
400 V, 50 Hz, Sonderspannungen auf Anfrage
Tauchmotor IP 68, druckfest 10 m
Kaltleiterfühler PTC als Überhitzungsschutz
Hoher Wirkungsgrad
Eigener Ölkreislauf, Turbinenöl

Getriebe / Lagerung

Robustes 2-stufiges Planetengetriebe
Untersetzung $i = 19,6$
Gleitringdichtung SiC/SiC
2 Kegelrollenlager zur Aufnahme der axialen Kräfte
Keilwelle aus gehärtetem Stahl Ø 50 mm
Eigener Ölkreislauf, Longlife-Getriebeöl
Ölwechsel-Intervall 12.000 Betriebsstunden

Ex-Schutz

Zugelassen für Explosionsschutzzone 2
ATEX Klassifizierung $\text{CE} \text{ Ex II 3G Ex ec h IIA T3 Gc}$

Rührflügel

Dreiblättrig und ausgewuchtet für ruhigen Lauf

Optimix 2G 55-75	5,5 kW	LT 1400-G6	75 U/min
Optimix 2G 90-75	9,0 kW	LT 1400	75 U/min

lackiert, optional Stahl gehärtet

Führungssystem

Motorhalterung mit 4-Rollenführungen für optimales Gleiten:
nach Ausführung passend für 100 / 120 / 150 mm
4-Kant-Mast
Sondergrößen auf Anfrage

Korrosionsschutz

Gehäuse aus GGG40
Grundiert und mit 2K-Epoxy Lack beschichtet
Rührwerk ist zum Führungsmast galvanisch getrennt

Kabel

Verpresste Kabeleinführung
10 m Kabel Standardlänge
Kabel $7 \times 4 + 4 \times 1,5 \text{ mm}^2$, Ø 20 mm
Mikrobenbeständig
Kabelzugentlastung 800 N integriert

Steuerung (optional)

Sanftanlauf oder Frequenzumrichter

OPTIMIX
2G 55-75
2G 90-75

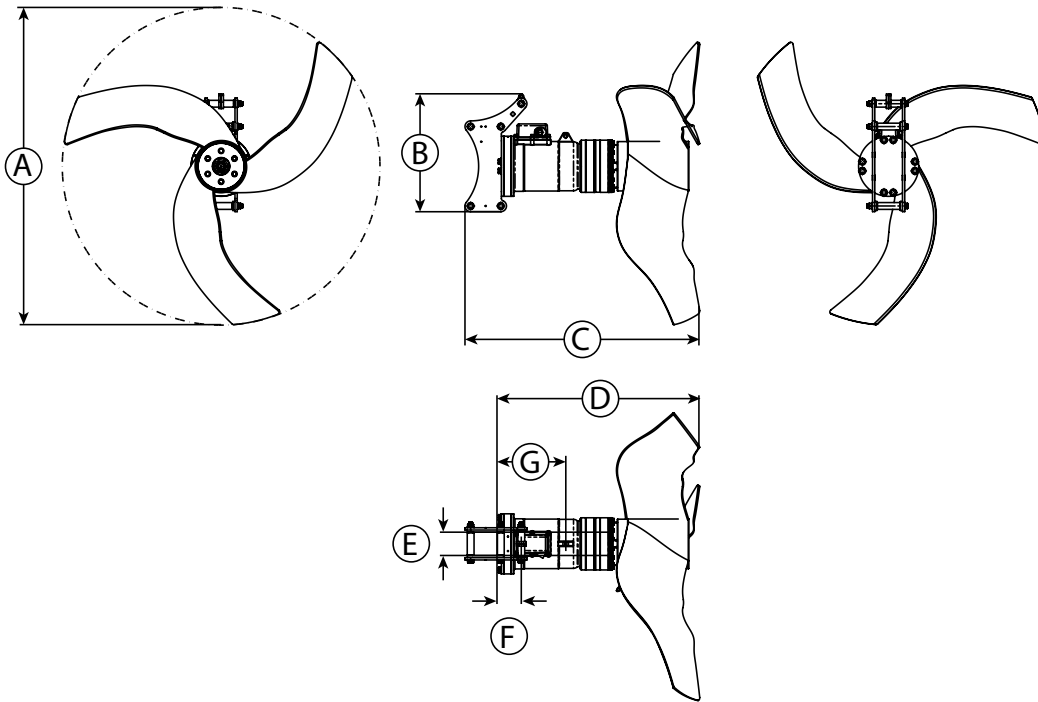

Abmessungen / Gewicht

Typ	A [Ø in mm]	B [mm]	C [mm]	D [mm]	E [mm]	F [mm]	G [mm]	Gewicht [kg]			
2G 55-75	1.400	520	1.200	1.000	100 / 120 / 150	105	300	200			
2G 90-75											

Technische Daten

Typ	Nennleistung [kW]	Spannung [V]	Strom [A]	Frequenz [Hz]	Leistungsfaktor cos φ	Getriebeübersetzung	Drehzahl Rührflügel [U/min]	Durchmesser Rührflügel [mm]	Schubkraft [kN]	Strömungsgeschw. [m/s] *	Umwälzleistung Wasser [m ³ /min]	Umwälzleistung Wasser [m ³ /h]
2G 55-75	5,5	400	10,7	50	0,83	19,6	75	1.400	2,6	2,0	180	10.810
2G 90-75	9,0	400	17,7	50	0,83	19,6	75	1.400	2,95	1,8	162	9.730

Technische Änderungen vorbehalten
 * gemessen in Wasser und 1,2 m Abstand